

# 第29回 実業団個人戦 テニストーナメント藤沢大会

期日 : 2020年3月21日(土)～4月19日(日)  
会場 : 藤沢市内公営コート、神奈川県立スポーツセンターコート、実業団コート

Ver 6.0 2020/11/30

全日程終了

主催 : 藤沢市テニス協会



# 会場案内

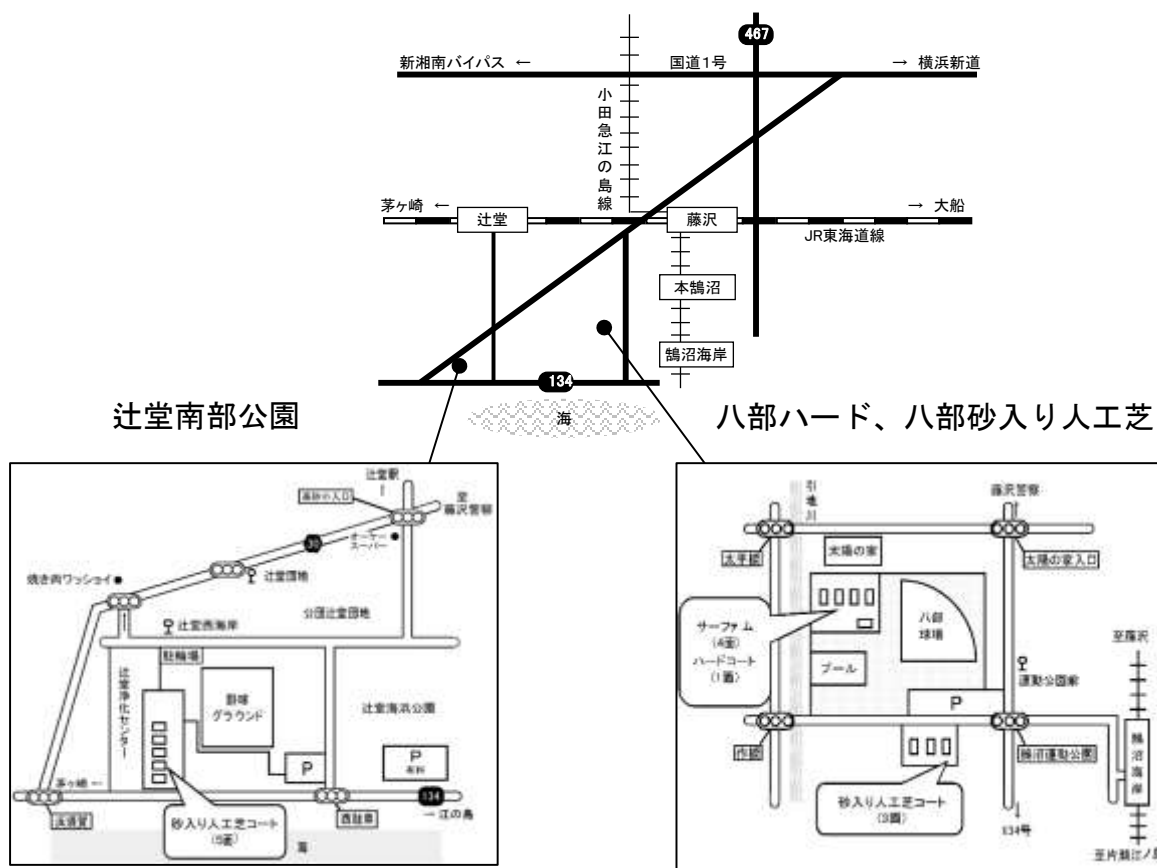

名称	辻堂南部公園テニスコート (略称：南部公園、南部、等)
所在地	藤沢市辻堂西海岸3丁目 (辻堂浄化センター上部)
コート	砂入り人工芝5面
交通	バス 辻堂駅南口より：辻堂西海岸行き 「辻堂西海岸」下車徒歩0分 バス 藤沢駅北口より：辻堂団地行き 「辻堂団地」下車徒歩5分 <b>無料駐車場は使用できません</b>

名称	八部公園テニスコート (略称：八部公園、八部、等)
所在地	藤沢市鶴沼海岸6-12-1 (鶴沼運動公園内)
コート	サーフアム4面、ハード1面 砂入り人工芝3面
交通	バス 藤沢駅北口より：鶴沼庫行き 運動公園前下車徒歩3分 電車 小田急江ノ島線 鶴沼海岸駅下車徒歩10分 駐車場あり(有料)

**鶴沼運動公園（八部公園）、辻堂南部公園など市内の公園は、敷地内全面禁煙です。  
敷地外でも民家等の近くではご配慮ください。**

## 県立スポーツセンター

名称	神奈川県立スポーツセンター (略称：県立SC、善行等)
所在地	藤沢市善行7丁目1-2
コート	砂入り人工芝8面
交通	小田急片瀬江ノ島線「善行駅」東口より 徒歩7分 <b>駐車場あり(有料)</b>

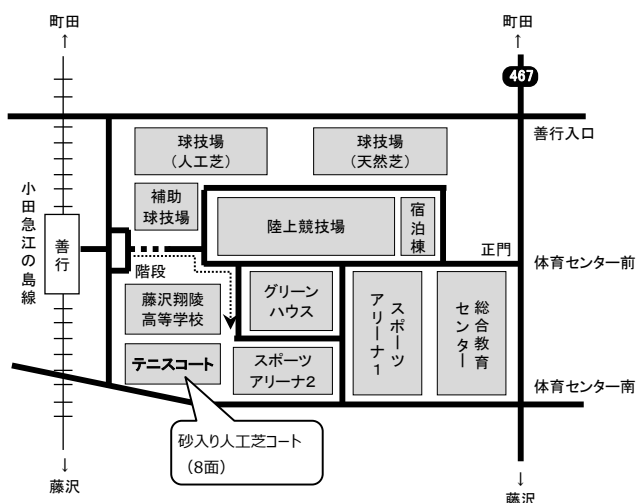

# 注 意 事 項 ( 1 )

- 出場者は各種目とも日程表にて時間を確認し、定刻までにプレーのできる準備をして、**本部周辺で待機してください。定刻になりましたら大会役員が点呼をしてサインインとします。**また、サインイン後も試合コール時点で不在の場合は棄権とみなします。
  - 日程表に記載の時間は**点呼時間**です。この時に**参加確認ができない**場合は棄権とみなします。
  - 同一種目で1日に2度以上試合がある場合、再度サインインする必要はありませんが、試合コール時点で不在の場合は棄権とみなします。
  - 試合中に他の種目の締め切り時間が来そうな場合は、**大会役員に届け出てください。**
  - 両者ともサインイン済の場合は、定刻より早く試合をコールする場合があります。

- 雨天時の試合有無について電話問い合わせはできません。協会ホームページ

(<http://www.fujisawa-tennis.com/>)

の<雨天延期情報>を確認ください。延期情報がない場合は定刻までにコートに参集し、コートレフリーの指示を仰いでください。運営の都合上、開始時間及び日程等を変更することがあります。

- 試合はいずれも、セルフジャッジで行います。
- 試合方式、試合順序は次の通り。運営の都合で変更する場合があります。

ドロー内に記載がある場合は、その記載内容が優先されます。

対象	試合方式・試合順	デュース
・A級男子単複のSFおよびF、その他種目のF (決勝リーグは除く) ・全種目の2名(組)予選リーグ	3セットマッチ(1,2セットは6オール時7ポイントタイブレーク、最終セットは7ポイントマッチタイブレーク)	セミアドバンテージ
・上記以外の本戦トーナメント、本戦リーグ ・3名(組)の予選リーグ	8ゲームマッチ(8オール時7ポイントタイブレーク) 試合順: 1-2, 1試合目敗者-3, 1試合目勝者-3	
・4名(組)の予選リーグ	6ゲームマッチ(6オール時7ポイントタイブレーク) 試合順: 1-2, 3-4, 1-3, 2-4, 1-4, 2-3	
・5名(組)の予選リーグ、本戦リーグ	6ゲーム先取 試合順: 1-2, 3-4, 1-5, 2-3, 4-5, 1-3, 2-4, 3-5, 1-4, 2-5	ノーアドバンテージ

- 予選において、棄権者が多い場合はレフェリーの判断でブロックを統合することがあります。
- リーグ戦の順位は次の要素で決定します。
  - 完了試合数が多い者
  - 勝率の高い者
  - 勝率が同じ場合、直接対決で勝った者
  - 上記で決まらない場合、得失ゲーム差のプラスが大きい者
  - 得失ゲーム差で2名(組)が並んだ場合は直接対決で勝った者
  - ①～⑤で決まらない場合は、レフェリが決定方法を定める。
- 使用球は、ブリヂストンXT8とします。
  - ハードコートサーファム: 4人リーグ(4缶)、3人リーグ(3缶)、3セットマッチ(2缶)
  - 砂入り人工芝: 4人リーグ(2缶)、3人リーグ(2缶)、3セットマッチ(1缶)
- ボールチェンジはハードコートで3セットマッチを実施するときのみ行います。1セット目の最初のレシーバーが2セット目の最初のサービスゲーム時にボールチェンジを行ってください。最終セットはボールチェンジを行いません。
- 試合終了後、勝者は**ボール**を本部へ返却し、次の試合の時間を確認してください。
- リーグ戦を勝ち上がった者は、本部にて本戦ドロー番号の抽選を行い、日時と会場を確認してください。
- 本大会はLL(ラッキールーザー)を採用します。希望者は予選終了後本部にてLL抽選を行い、日程表に記載の日時・場所でLL受付を行なってください。
- 服装はテニスウェアに限ります。ウォームアップスーツの着用は可とします。(企業名の入ったチームウェアは使用

## 注 意 事 項 ( 2 )

14. エンド交代は給水や汗を拭う程度の時間に留め、速やかをお願いします。また、ケイレン等の理由によって試合を中断することは認められません。
15. その他については、J T Aルールを適用します。
16. 試合中は携帯電話の電源を切るか、マナーモードへの切り替えを徹底願います。また、各自のゴミは持ち帰るよう、協力願います。
17. 試合中の傷害・疾病・盗難については、主催者は責任を負えませんが、各自十分ご注意下さい。尚、テニス傷害保険に加入される事をおすすめします。
18. 表彰は、各種目の申込人数（組数）によって次の通りとします。  
16以上：ベスト4以上、 8～15：優勝、準優勝、 7以下：優勝
19. 試合結果及び表彰者の写真を下記ホームページに掲載いたします。不都合のある方は申し出て下さい。  
藤沢市テニス協会ホームページ <http://www.fujisawa-tennis.com/>
20. 2020年大会ではスコアボードは使用しません。
21. 予選においてのみ代理出場を認めます。当該試合前の火曜日までに登録選手と代理選手の氏名を下記連絡先までメールでご連絡下さい。
  - ・ 参加資格、参加制限は募集要項に同じです。
  - ・ 代理は申込者と同等もしくは下位のレベルの者に限ります。
  - ・ 代理出場制度を悪用していると判断した場合は、出場を停止する場合があります。
22. セットボールを販売予定です。希望される場合は下記連絡先へメールにてご連絡下さい。  
送料込み約 4500 円/箱。直接引取の場合 3000 円/箱。
23. セルフジャッジについて
  - ・ サーバーはサーブを打つ前、レシーバーに聞こえる声でスコアをアナウンスする。
  - ・ ネットより自分側のコートについて判定とコールをする。ボールがラインにタッチしたとき、あるいはアウトかグッドか不明の場合は「グッド」である。ボールとラインの間にはっきりと空間が見えたときは「アウト」または「フォールト」である。
  - ・ 判定とコールは、相手に聞こえる声と、相手に見えるハンドシグナルを使って速やかに行う。人差し指を出して、アウト、フォールトを示し、手のひらを地面に向けてグッドを示す。
  - ・ サービスのレットはレシーバーがコールする。フットフォールトは、サーバー自身で気をつける。
  - ・ イン/アウトの判定がダブルスのペアで食い違った場合は、そのペアの失点となる。
  - ・ 砂入人工芝のコートであっても、ボールマークのチェックを行うことはできない（判定は瞬間的に行う）。
  - ・ 判定等についてトラブルが生じた場合は、すみやかにレフェリーに申告する。
24. 【重要】新型コロナウイルス感染拡大防止のため下記対応をお願いいたします。
  - ・ トスは自分側のコートで行い、ラケットは自分で拾ってください。
  - ・ ペア同士のハイタッチ、近距離での作戦会議等は極力控える。
  - ・ 報告用スコアカードは使用しません。勝者（勝者が連続で試合の場合は敗者）が結果を本部へ報告してください。
  - ・ 試合後の握手は禁止とします。
  - ・ 選手以外の来場・応援は禁止といたします。
  - ・ 混雑時の更衣室のご利用は時間控え、時間をずらすなどの対応をお願いします。
  - ・ その他、状況に応じて上記の変更、追加の可能性があります。役員の指示に従ってください。
25. 代理出場・セットボール購入希望、その他お問合せ先

# 大会日程

	男A単	男A複	男B単	男B複	35歳単	35歳複	45歳単	女単	女複	混合
3/21 (土)	南部 09:15予選A,B,C,D									
3/22 (日)	八部H 09:15予選E,F,G,H									
3/28 (土)	八部H <del>09:15 1R</del>									
3/29 (日)										
4/4 (土)	南部 <del>09:15 1R</del>									
4/5 (日)										
4/12 (日)	県立SC <del>12:00-SF</del> F									
4/18 (土)										
11/29 (日)	八部H 09:15 1R,SF,F F									
12/5 (土)	南部 予備日									

男子A級単以外は中止となりました

・八部H=八部公園ハードコート5面（サーファム4面、ハード1面）、南部=辻堂南部公園コート（砂入り人工芝5面）、県立SC=県立スポーツセンターコート（砂入り人工芝6面）

## ◆注意事項

- ・時間の記載がない場合は、前の試合に引き続き行います。
- ・試合当日降雨などにより決行できない場合は、募集要項に記載の予備日に再調整します。
- ・複数種目で勝ち上がり、試合時間が重複した場合には、同日内もしくは予備日へ変更を行うなどの調整をすることがあります。

## ◆LL（ラッキールーザー）について

- ・LL希望者は、予選終了時に本部でLLの抽選を行いますので申し出てください。
- ・LL希望者は、本戦初戦の集合時間・場所において受付を行ってください。
- ・LLは、本戦初戦を対象に、棄権があった場合に、受付をした人の中から、予選終了時の抽選番号が若い人から参加となります。

男子A級単	1 R	SF	F
-------	-----	----	---



会場：11/29 八部H  
 ※雨天時の予備日は12/5南部

**お知らせ**

- ・本戦はすべてセミアドバンテージ8ゲームマッチとし、1R～Fまで1日で実施します。
- ・LLは規定通り受付します。

A ブロック		1	2	3	4	勝敗	順位
1	野村 英也 (いすゞ)	/	82	81		2-1	1
2	兼松 隆之 (日本精工)	28	/	68		0-2	3
3	西岡 隼也 (三菱電機大船)	18	86	/		1-1	2
4	福岡 崇介 (アズビル)				/		NS

B ブロック		1	2	3	4	勝敗	順位
1	山口 友哉 (アズビル)	/	67	60	60	2-1	2
2	藤田 祐介 (横浜市役所)	76 (5)	/	60	60	3-0	1
3	西澤 一登 (日本精工)	06	06	/	64	1-2	3
4	山田 哲治 (いすゞ)	06	06	46	/	0-3	4

C ブロック		1	2	3	勝敗	順位
1	上野 雅弘 (NTT-TX)	/		63,46 6-8)	0-1	2
2	畠山 康之 (藤沢市役所)		/			NS
3	荘田 大樹 (いすゞ)	36,64 (8-6)		/	1-0	1

D ブロック		1	2	3	勝敗	順位
1	林 晋也 (イチネンケミ)	/	82	81	2-0	1
2	森 豊明 (横浜市役所)	28	/	83	1-1	2
3	大門 伸雄 (ポッシュ)	18	38	/	0-2	3

E ブロック		1	2	3	4	勝敗	順位
1	林 雄一郎 (荏原)	/	60	63	60	3-0	1
2	下川 史也 (いすゞ)	06	/	06	06	0-3	4
3	窪寺 恒太郎 (MDIS)	36	60	/	46	1-2	3
4	山本 徹 (日本精工)	06	60	64	/	2-1	2

F ブロック		1	2	3	勝敗	順位
1	安西 将貴 (藤沢市役所)	/	86	83	2-0	1
2	宮坂 孝範 (日本精工)	68	/	81	1-1	2
3	中村 翼 (スタンレー)	38	18	/	0-2	3

G ブロック		1	2	3	勝敗	順位
1	安藤 尚人 (日本精工)	/	82	89	1-1	2
2	沖田 祐二 (アズビル)	28	/	18	0-2	3
3	野上 康之 (横浜市役所)	98 (3)	81	/	2-0	1

H ブロック		1	2	3	勝敗	順位
1	八尾 健史 (アズビル)	/	83	28	1-1	2
2	小野 芳光 (いすゞ)	38	/	28	0-2	3
3	千田 直治 (スタンレー)	82	82	/	2-0	1





## 男子B級単

決勝リーグ		1	2	3	4	勝敗	順位
1	中止						
2							
3							

### 予選

A ブロック		1	2	3	4	勝敗	順位
1	下川 史也 (いすゞ)	/					
2	柳 利郎 (スタンレー)		/				
3	松岡 晃 (いすゞ)			/			
					/		

B ブロック		1	2	3	4	勝敗	順位
1	小野 秀光 (いすゞ)	/					
2	木寺 啓治 (WDC)		/				
3	浅野 秀朗 (藤沢市役所)			/			
4	田村 一平 (いすゞ)				/		

C ブロック		1	2	3		勝敗	順位
1	廣松 亮 (いすゞ)	/					
2	上光 一郎 (日本精工)		/				
3	北崎 信幸 (WDC)			/			
4	西山 貴史 (いすゞ)				/		

## 男子B級複

決勝リーグ		1	2	3	4	5	勝敗	順位
1	下川 史也・鳥谷部 俊司 (いすゞ)	中止						
2	島野 隆寛・山崎 (荏原)							
3	丹野 晃彦・上光 (日本精工)							
4	栗田 要・野間 (荏原)							
5	木寺 啓治・三浦 (WDC)					/		

<b>35歳以上男子単</b>	SF	F
-----------------	----	---

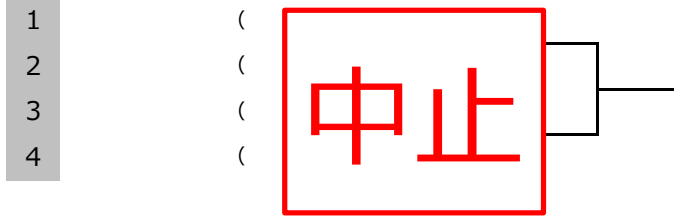

**予選**

A ブロック		1	2	3	勝敗	順位
1	木村 明夫 (いすゞ)	X				
2	指旗 博 (藤沢市役所)		X			
3	栗田 康章 (ポッシュ)			X		

B ブロック		1	2	3	勝敗	順位
1	横井 健 (いすゞ)	X				
2	細谷 耕佑 (三菱電機大船)		X			
3	沖田 祐二 (アズビル)			X		

C ブロック		1	2	3	勝敗	順位
1	(変更) 宮城 康 (NOK)	X				
2	関口 祥太 (いすゞ)		X			
3	萩原 浩史 (オイレス)			X		

D ブロック		1	2	3	勝敗	順位
1	湯浅 徹郎 (ブリヂストン)	X				
2	小野 芳光 (いすゞ)		X			
3	森 晴紀 (NTT-TX)			X		

<b>35歳以上男子複</b>	SF	F
-----------------	----	---

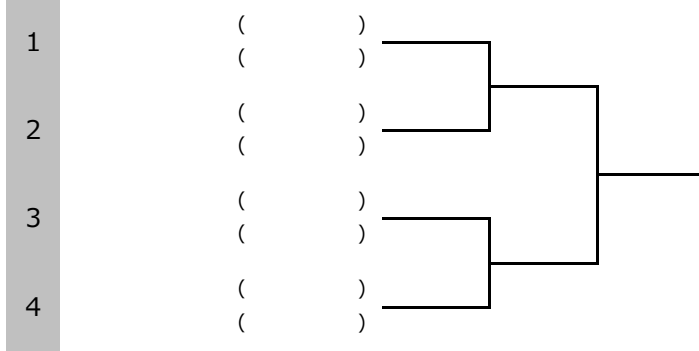

**予選**

A ブロック		1	2	3	勝敗	順位
1	高石 清和・内田 厚範 (大和市役所)	X				
2	立石 大輔・栗田 康章 (ポッシュ)		X			
3	指旗 博・渡辺 真三 (藤沢市役所)			X		

B ブロック		1	2	3	勝敗	順位
1	津村 拓朗・林 晋也 (いすゞ・イチネンケミ)	X				
2	一瀬 浩・中村 皇紀 (関西ペイント)		X			
3	横井 信一・井上 貴史 (MDIS・三菱電機鎌倉)			X		

C ブロック		1	2	3	勝敗	順位
1	室町 純也・程島 観 (横浜市役所・神奈川県庁)	X				
2	比留川 逸郎・井上 和彦 (日本精工)		X			
3	有川 善也・長山 馨 (MDIS)			X		

D ブロック		1	2	3	勝敗	順位
1	持丸 昌巳・八尾 健史 (オイレス・アズビル)	X				
2	長尾 啓史・関根 圭二 (徳寿工作所・旭フイバーグラス)		X			
3	田高 敏也・山出 峰士 (藤沢市役所)			X		

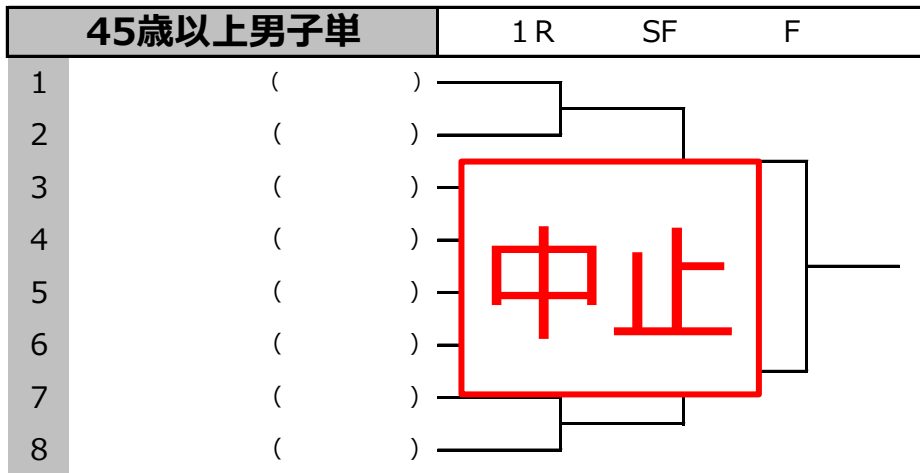

※ 本種目の本戦はすべて6ゲームマッチ、セミアドバンテージ方式とします。

## 予選

A ブロック		1	2	3	勝敗	順位
1	中田 義之 (神奈川県庁)	X				
2	須玉 晃 (MDIS)		X			
3	百瀬 修 (アズビル)			X		

B ブロック		1	2	3	勝敗	順位
1	岡崎 弘毅 (三菱電機鎌倉)	X				
2	落合 哲也 (イチネンケミ)		X			
3	鈴木 伸洋 (ソニー厚木)			X		

C ブロック		1	2	3	勝敗	順位
1	内田 厚範 (大和市役所)	X				
2	佐藤 博義 (三菱電機鎌倉)		X			
3	山田 哲治 (いすゞ)			X		

D ブロック		1	2	3	勝敗	順位
1	上野 雅弘 (NTT-TX)	X				
2	中村 皇紀 (関西ペイント)		X			
3	内田 茂 (日本精工)			X		

E ブロック		1	2	3	勝敗	順位
1	持丸 昌己 (オイレス)	X				
2	三浦 里志 (WDC)		X			
3	大門 伸雄 (ポッシュ)			X		
4						

F ブロック		1	2	3	勝敗	順位
1	青木 健二 (関西ペイント)	X				
2	立石 大輔 (ポッシュ)		X			
3	大井上 哲郎 (日本精工)			X		

G ブロック		1	2	3	勝敗	順位
1	大岡 聡 (三井住友銀行)	X				
2	小寺 利広 (イチネンケミ)		X			
3	内田 雄 (三菱電機大船)			X		

H ブロック		1	2	3	勝敗	順位
1	八尾 健史 (アズビル)	X				
2	一ノ瀬 浩 (関西ペイント)		X			
3	高野 伸二 (イチネンケミ)			X		

## 女子単

決勝リーグ	1	2	3	4	5	勝敗	順位
1 畑澤 美恵子 (藤沢市役所)	中止						
2 阿部 千鶴 (いすゞ)							
3 小谷 智美 (MDIS)							
4 市田 優子 (いすゞ)							
5 金 裕子 (アズビル)							

## 女子複

F

A

B

中止

### 予選

A ブロック	1	2	3	4	勝敗	順位
1 畑澤 美恵子・古河 亜紀 (藤沢市役所)	/					
2 鶴岡 美奈子・中戸川 文子 (アズビル)		/				
3 三好 朋子・小島恵美子 (関西ペイント・日産テクニカルセンター)			/			
4 阿部 千鶴・杉山 美佳 (いすゞ・大東化学)				/		

B ブロック	1	2	3	勝敗	順位
1 山田 恵美・井上 亜希子 (三菱電機鎌倉)	/				
2 梅田 季里・佐藤 ナオミ (イチネンケミ・アズビル)		/			
3 大嶋 彩乃・市田 優子 (茅ヶ崎市役所・いすゞ)			/		
4 本庄 亮子・金 裕子 (ソニー厚木・アズビル)				/	

混合複	F
-----	---

A	<div style="border: 2px solid red; padding: 10px; display: inline-block;">             中止           </div>
B	

## 予選

A ブロック	1	2	3	勝敗	順位
1 津村 拓朗・市田 優子 (いすゞ)	/				
2 八尾 健史・金 裕子 (アズビル)		/			
3 大垣 和博・田中 文 (三菱電機鎌倉)			/		

B ブロック	1	2	3	勝敗	順位
1 安西 将貴・畑澤 美恵子 (藤沢市役所)	/				
2 井上 貴史・井上 亜希子 (三菱電機鎌倉)		/			
3 鳴海 碧理・杉山 美佳 (大東化学)			/		

実業団個人戦 テニストーナメント藤沢大会 (旧湘南地区実業団 テニストーナメント) 歴代優勝者 一覧

灰色カラムは種目無し

	男子単	男子複	女子単	女子複	混合複	初中級 男子単	初中級 男子複	35才以上 (A級)男子単	35才以上 B級男子単	35才以上 (A級)男子複	35才以上 B級男子複	45才以上 男子単	45才以上 男子複
第1回 (平成4年)	広瀬 稔 (藤沢市役所)	広瀬・松尾 (市役所)	榎元美代子 (武田薬品)	奥山・畑沢 (市役所)	川崎・榎元 (武田薬品)								
第2回 (平成5年)	広瀬 稔 (藤沢市役所)	広瀬・西村 (藤沢市役所・NOK)	奥山 瑞江 (藤沢市役所)	榎元・橋川 (武田薬品)	白井・中田 (武田薬品)			広瀬 稔 (藤沢市役所)		村松・広瀬 (松下映像・藤沢市役所)		白井 光男 (武田薬品)	
第3回 (平成6年)	西村 洋 (NOK)	広瀬・西村 (藤沢市役所・NOK)	三橋 玲子 (三菱ガス)	奥山・若田 (市役所)	加藤・奥山 (三菱電機・藤沢市役所)			広瀬 稔 (藤沢市役所)		村松・内藤 (松下映像)		川崎 克郎 (武田薬品)	
第4回 (平成7年)	西村 洋 (NOK)	広瀬・西村 (藤沢市役所・NOK)	橋川 美紀 (武田薬品)	伊元・橋川 (武田薬品)	加藤・奥山 (三菱電機・藤沢市役所)			足田 吾郎 (いすゞ)		村松・内藤 (松下電器)		川崎 克郎 (武田薬品)	川崎・嘉山 (武田薬品・三協化学)
第5回 (平成8年)	広瀬 稔 (藤沢市役所)	広瀬・西村 (藤沢市役所・NOK)	橋川 美紀 (武田薬品)	尾坂・川淵 (武田薬品)	菅原・菅原 (いすゞ)			広瀬 稔 (藤沢市役所)		広瀬・曾我部 (藤沢市役所)		嘉山 衛 (三協化学)	
第6回 (平成9年)	西村 洋 (NOK)	広瀬・西村 (藤沢市役所・NOK)	川淵 恵美 (武田薬品)	宇都宮・石井 (藤沢保健新社)	加藤・奥山 (藤沢市役所)			広瀬 稔 (藤沢市役所)		広瀬・西村 (藤沢市役所・NOK)		川崎 克郎 (武田薬品)	石岡・小野沢 (タイホー)
第7回 (平成10年)	西村 洋 (NOK)	広瀬・西村 (藤沢市役所・NOK)	橋川 美紀 (武田薬品)	尾坂・川淵 (武田薬品)	加藤・奥山 (三菱電機・藤沢市役所)			広瀬 稔 (藤沢市役所)		広瀬・西村 (藤沢市役所・NOK)		小池 健一 (いすゞ)	島津・阿部 (オシキリ)
第8回 (平成11年)	西村 洋 (NOK)	広瀬・山本 (藤沢市役所)	川淵 恵美 (武田薬品)	守屋・加藤 (パイロット)	原・原 (いすゞ)			曾我部秀幸 (松下電器)		島田・細矢 (公立共済・キーパー)		広瀬 稔 (藤沢市役所)	後藤・加藤 (三菱電機)
第9回 (平成12年)	広瀬 稔 (市役所)	広瀬・青木 (市役所)	菅原 珠江 (いすゞ)	原・菅原 (いすゞ)	藤澤・菅原 (NOK・いすゞ)			曾我部秀幸 (松下電器)		広瀬・青木 (市役所)		小池 健一 (いすゞ)	藤原・末木 (公立共済・ロシュ)
第10回 (平成13年)	西村 洋 (NOK)	西村・藤澤 (NOK)	西山 華世 (三菱電機)	守屋・川淵 (パイロット・武田薬品)	藤澤・菅原 (NOK・いすゞ)			西村 洋 (NOK)		笠間・鈴木 (グラフィック)		宗村 昌幸 (いすゞ)	津森・志賀 (三菱電機)
第11回 (平成14年)	西村 洋 (NOK)	広瀬・山本 (藤沢市役所)	伊達佳代子 (藤沢市役所)	岩田・宇都宮 (藤沢保健新社)	森・鍋島 (松下電池)			細矢 悟 (西村 洋)		島田・細矢 (公立共済・キーパー)		白井 光男 (武田薬品)	白井・村松 (武田薬品)
第12回 (平成15年)	西村 洋 (NOK)	西村・藤澤 (NOK)	伊達佳代子 (藤沢市役所)	川村・中田 (ジョンソン)	吉田・西山 (三菱電機)			西村 洋 (NOK)	本間 興一 (公立共済)	島田・細矢 (公立共済・キーパー)	東・根本 (NOK)	曾我部秀幸 (松下冷機)	島津・久保田 (オシキリ・日本ギア)
第13回 (平成16年)	山口 友哉 (山武)	島田・細矢 (公立共済・キーパー)	三堀 房子 (日立横浜)	鈴木・菅原 (佐藤設計)	岡本・三堀 (日立横浜)	宮坂 孝範 (日本精工)	佐藤・塚本 (荏原製作所)	菅原 憲嗣 (いすゞ)	金田 高幸 (いすゞ)	岡崎・金田 (荏原製作所)	秋山・富岡 (三菱電機)	本間 興一 (公立共済)	川本・新部 (ジョンソン)
第14回 (平成17年)	澤田 琢哉 (日清横浜)	足立・皆川 (いすゞ)	端山 智美 (カネボウ)	平田・秋山 (荏原製作所)	久住・米山 (オシキリ)	中谷 英幸 (M E I)	鬼澤・原 (三菱電機大船)	松本 良央 (西山 秀幸)	西山 秀幸 (横浜市役所)	工藤・宮城 (NOK)	板垣・青木 (アプティ)	笠間信一郎 (グラフィック)	種目統合 エントリ小
第15回 (平成18年)	吉田 栄裕 (三菱電機鎌倉)	岡崎・吉田 (三菱電機鎌倉)	山口 文枝 (古河電工)	日浦・河合 (鎌倉市役所)	横井・渡辺 (MDIS)	増尾 正博 (池上通信機)	五十嵐・小林 (松下冷機)	菅原 憲嗣 (いすゞ)	大門 伸雄 (いすゞ)	菅原・金田 (いすゞ)	東・重川 (NOK)	倉田 豊彦 (海自横須賀)	桐ヶ谷・広瀬 (藤沢市役所)
第16回 (平成19年)	松本 良央 (三菱電機大船)	足立・皆川 (いすゞ)	角 滝子 (海自厚木)	渡辺・桜井 (MDIS)	中野・太口 (横浜市役所)	山田 哲治 (MDIS)	桜井・脇坂 (三菱電機大船)	松本 良央 (NOK)	工藤 正嗣 (山武)	鈴木・八尾 (東・伊藤)	東・伊藤 (NOK)	藤原 弘章 (公立共済)	磯部・藤原 (公立共済)
第17回 (平成20年)	藤澤 直広 (NOK)	吉橋・松本 (三菱電機鎌倉・大船)	石井 清美 (古河電工)	鈴木・吉田 (横浜市役所)	鳥海・須永 (メルシャン)	田中 芳栄 (キャノン平塚)	山本・國保 (エコシステム)	松本 良央 (東レ)	松井 義定 (東レ)	羽深・山本 (藤沢市役所)	種目統合 エントリ小	佐藤 安栄 (キャノン平塚)	種目統合 エントリ小
第18回 (平成21年)	藤澤 直広 (NOK)	松本・水上 (三菱電機大船)	太口 暢子 (横浜市役所)	三角・三浦 (日揮)	中野・太口 (横浜市役所)	川田 龍 (茅ヶ崎市役所)	木村・横井 (いすゞ)	大岡 聡 (三井住友銀行)	渡辺 一博 (MDIS)	田高・山本 (藤沢市役所)	杉原 正人 (JVC)		
第19回 (平成22年)	大岡 聡 (三井住友銀行)	鳥海・春山 (メルシャン・いすゞ)	日浦 美穂 (鎌倉市役所)	渡辺・桜井 (MDIS)	奥山・奥山 (第一三共)	小倉 友和 (第一三共)	森田・櫛引 (NTTドコモ)	春山 道男 (いすゞ)	足立 肇 (MDIS)	田村・山田 (いすゞ)	土屋 博文 (南足柄市役所)		
第20回 (平成23年)	嶋村 昌治 (茅ヶ崎市役所)	山崎・関 (東京応化・米海軍)	石井 清美 (古河電工)	渡辺・桜井 (MDIS)	羽倉・羽倉 (第一三共)	井戸端 紀彰 (日立GST)	原村・林 (タイホー)	藤澤 直広 (NOK)	白井 淨 (Pサポート)	岡崎・水上 (三菱電機鎌倉)		土屋 博文 (神奈川県庁)	
第21回 (平成24年)	内海 元希 (エコシステム)	大川・内海 (エコシステム)	米山 和子 (アンリツ)	山田・村山 (いすゞ)	藤澤・伊佐 (NOK)	柳沼 謙三 (いすゞ)	高橋・長田 (東レ)	大川 隆行 (エコシステム)		岡崎・吉橋 (三菱電機鎌倉)		原田 光治 (東京応化)	
第22回 (平成25年)	山下 龍太郎 (JX日能日石エネルギー)	山下 龍太郎 (アズビル)	山口 文枝 (古河電工)	桜井・渡辺 (MDIS)	藤澤・室田 (NOK)	前島 武始 (日本精工)	土肥・比留川 (日本精工)	湯浅 徹郎 (プリチストン)		岡崎・船倉 (三菱電機鎌倉)		広瀬 稔 (藤沢市役所)	
第23回 (平成26年)	山下 龍太郎 (JX日能日石エネルギー)	堤・野上 (神奈川県庁・藤沢市役所)	米山 和子 (アンリツ)	岡井・左海 (武田薬品)	皆川・市田 (いすゞ)	渡部 浩史 (武田薬品)	渡部・山崎 (武田薬品)	湯浅 徹郎 (プリチストン)		足立・皆川 (武田薬品)		土屋 博文 (神奈川県庁)	
第24回 (平成27年)	野村 英也 (いすゞ)	山田・津村 (いすゞ)	石井 清美 (古河電工)	田中・深沢 (三菱化学)	上野・山川 (NTTドコモ)	井藤 勇輝 (武田薬品)	落合・林 (タイホー)	山口 友哉 (アズビル)		山崎・渡部 (武田薬品)		持丸 昌己 (オイレス)	
第25回 (平成28年)	湯浅 徹郎 (プリチストン)	大石・高嶋 (MDIS)	左海 友美 (武田薬品)	岡井・左海 (武田薬品)	小林・南里 (武田薬品)	荒木 雅揮 (いすゞ)	荒木・猪狩 (パイロット・東京応化)	室町 純也 (横浜市役所)		東海林・原 (横浜市役所)		宮城 康 (NOK)	
第26回 (平成29年)	林 雄一郎 (荏原)	藤崎・安達 (JXエネルギー)	畑澤 美恵子 (藤沢市役所)	新井・渡辺 (三菱電機鎌倉・MDIS)	津村・左海 (いすゞ・武田薬品)	川崎 一哉 (武田薬品)	小野・山出 (藤沢市役所)	山口 友哉 (アズビル)		八尾・鈴木 (アズビル)		土屋 博文 (神奈川県庁)	
第27回 (平成30年)	林 雄一郎 (荏原)	林・安西 (イチネンケミ・藤沢市役所)	岡井 佳子 (武田薬品)	渡辺・井上 (MDIS・三菱電機)	井上・米山 (アンリツ)	森本 洸 (イチネンケミ)	安藤・内田 (日本精工)	湯浅 徹郎 (プリチストン)		山田・津村 (いすゞ)		中田 義之 (神奈川県庁)	
第28回 (2019年)	林 雄一郎 (荏原)	林・安西 (イチネンケミ・藤沢市役所)	畑澤 美恵子 (藤沢市役所)	畑澤・古河 (藤沢市役所)	津村・左海 (いすゞ・武田薬品)	矢崎 秀洋 (イチネンケミ)	開催せず	津村 拓朗 (いすゞ)		高石・内田 (大和市役所)		中田 義之 (神奈川県庁)	
第29回 (2020年)	林 雄一郎 (荏原)	中止	中止	中止	中止			中止		中止		中止	